



# LAMBERT CONSTRUCTEUR

Parc d'Activités GS 32025 - 13883 GEMENOS Cedex  
☎ 04 42 32 20 59 - Fax : 04 42 32 00 40  
[www.lambert-constructeur.fr](http://www.lambert-constructeur.fr)

PLANCHER-CABINE

CHÂSSIS-CABINE

FOURGON

## RENAULT MASTER et E-MASTER \*

IGLOO 10 - 18 m<sup>3</sup>



RENAULT



### CONCEPTION ET ISOLATION RENFORCEE (IR)

#### • Un bureau d'études exigeant

Cadres avant et arrière inox monobloc - Mousse isolante polyuréthane - Renforts spécifiques utilisations intensives - Soubassement acier galvanisé - Déflecteur aérodynamique - Ouvertures innovantes

#### • Meilleure charge utile et robustesse



#### ID METIER TRAITEUR

- Etagères aluminium anodisé adaptées
- Compartiments et volumes ajustables
- Plancher intermédiaire



#### ID METIER VIANDES

- Barres, penderies et réseaux aériens
- Escabeau 5-6 marches spécifiques
- Protections aluminium ou inox



#### ID METIER DISTRIBUTION

- Cellule multi-températures
- Cloisons fixes ou amovibles
- Renforts spécifiques palettes
- Hayon complet - 1/2 hayon ou «Free Access»



#### ID METIER MAREE

- Plancher 100% étanche
- Evacuations tubes longs
- Seuil poissonnier

*S u i v a n t l e c h o i x d u v é h i c u l e*



Conception et adaptation dans nos ateliers à Gémenos (13)  
LAMBERT Constructeur se développe en intégrant vos exigences de réactivité et de SAV

# RENAULT MASTER et E-MASTER \*

IGLOO 10 - 18 m<sup>3</sup>



- Véhicule de base châssis-cabine, roues simples ou jumelées
- Traction
- Avec ou sans climatisation
- PTW0E - WIADA - REFBT
- EURO VI
- EMRD3 (thermique) - EMRD4 électrique)
- Sans radar de recul (NOITP)
- Avec caméra de recul (RRCAM)



## LAMBERT CONSTRUCTEUR

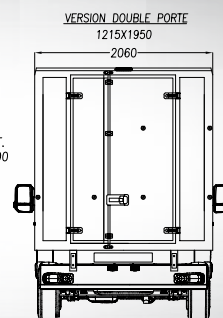
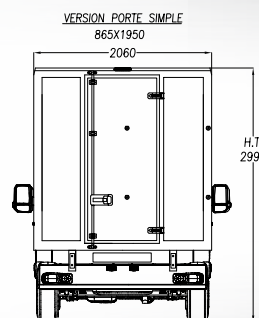
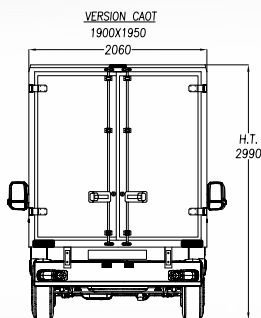
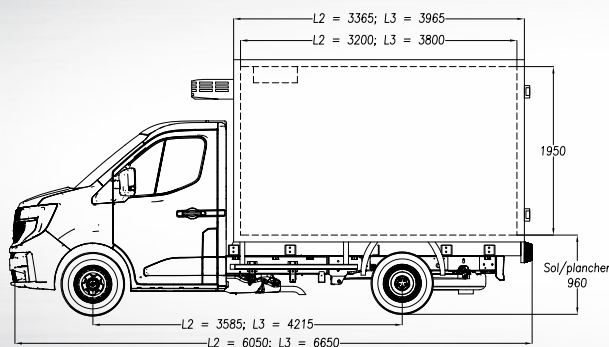

### DIMENSIONS STANDARDS

Version châssis-cabine	Roues simples	Roues jumelées	Porte à faux court	(F) Empattement	(L) Longueur	(l) Largeur	(H) Hauteur	Volume
L2 T	x			3,585m	3,2m	1,90m/2,05m	1,95m/2,15m	10-12m <sup>3</sup>
L3 T	x			4,215m	3,8m	1,90m/2,05m	1,95m/2,15m	14-16m <sup>3</sup>

TRACTION



Réseau aérien  
Barres à viandes  
Protection aluminium  
(en option)



Niveaux de rails  
d'arrimage



Défecteur aérodynamique  
avec découpe tridimensionnelle  
pour groupe  
(en option)

#### LE STANDARD : CELLULE ISOTHERME

- Cadres inox
- Panneaux sandwich polyester lisse blanc
- Plinthes / Evacuations / Plafonniers
- Plancher gel-coat antidérapant

#### GRUPE FRIGORIFIQUE

- Route et secteur / Mono ou triphasé
- FRAX (produits frais)
- FRCX (produits surgelés)

#### EN OPTION : CELLULE ISOTHERME ET EQUIPEMENTS

Etagères aluminium anodisé / Rails d'arrimage  
Hayons / Portes viandes / Ouvertures latérales  
Défecteur / Peinture - Décoration

#### GRUPE FRIGORIFIQUE

- Enregistreurs de température
- Système «Key Out»
- Contacteur sur porte
- Pack batterie 11 kWh pour fonctionnement autonome du groupe sur véhicule électrique \*



Cloison mobile  
relevable  
(en option)



Etagères aluminium  
relevables  
(en option)



Hayon élévateur  
(en option)



## LAMBERT CONSTRUCTEUR